

## Persoonsgegevens

Voor- en achternaam: .....

Adres: .....

Postcode + woonplaats: .....

Mobiele telefoonnummer: .....

E-mailadres: .....

Geboortedatum: .....

### 1. Doelstelling

Wat wil jij uit het traject halen? Welke specifieke uitkomsten en/of inzichten zoek je? (zo beknopt mogelijk omschrijven)

.....  
.....  
.....  
.....

Hoe kan ik jou, in jouw ogen, het best ondersteunen?

.....  
.....  
.....  
.....

### 2. Wie ben jij?

Zijn er bijzonderheden bekend rond je geboorte, de zwangerschap en je babytijd?

.....  
.....

Zijn er bijzondere gebeurtenissen geweest in je kindertijd / pubertijd?

.....  
.....  
.....  
.....

# INTAKEFORMULIER



Is of was er sprake van bijzondere omstandigheden thuis? Ja / nee

.....  
.....

Wat is er uniek aan jou?

.....  
.....  
.....  
.....

Welke inzichten over jezelf heb je al opgedaan?

.....  
.....  
.....  
.....

Waar geloof je in? Wat geeft jou kracht en energie?

.....  
.....  
.....  
.....

Wat doe je als alles tegenzit? Hoe ga je hiermee om?

.....  
.....  
.....  
.....

Welke activiteiten zijn belangrijk voor jou?

.....  
.....  
.....  
.....

Welke 2 stappen zou je nu onmiddellijk kunnen nemen die al een groot verschil zouden maken in je huidige situatie?

.....  
.....  
.....

Wat kan ik tegen jou zeggen wanneer je echt vastzit om je terug in actie te krijgen?

.....

.....

.....

.....

### 3. Persoonlijke situatie

Teken hieronder een stamboom (gezinsorganogram) en omschrijf je gezinssamenstelling.

Ex-partners met eventuele nieuwe partners en/of kinderen kunnen hier eventueel aan de zijlijn bijgevoegd worden.

Voorbeeld gezinssamenstelling Ralph:

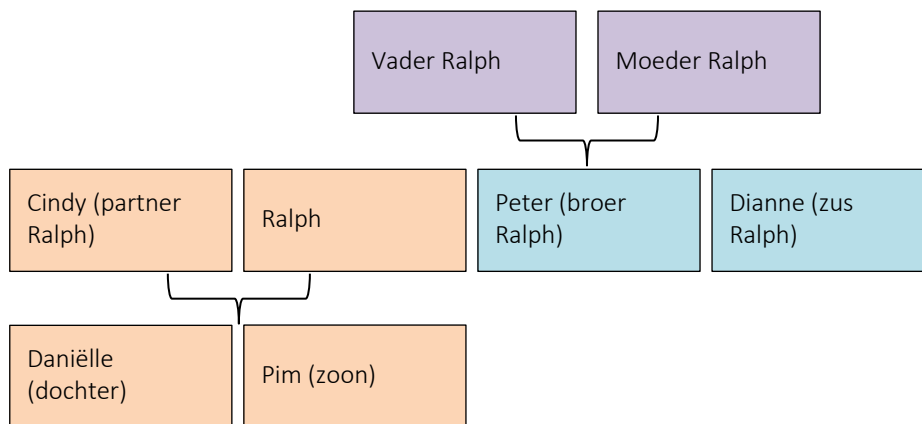

Jouw gezinssamenstelling:

## 4. Gezondheid

Heb je een depressie? \*Nee/Ja/Niet meer, ik had een depressie in\*\*:

Heb je een psychose? \*Nee/Ja/Niet meer, ik had een psychose in\*\*:

Sta je onder begeleiding? ..... \*Nee/Ja, ik word begeleid door een \*arts/specialist/therapeut

Heb je in het verleden onder begeleiding gestaan van een psycholoog of psychiater? Nee/Ja

Zo ja, wat voor begeleiding? Waarvoor? .....

*\*streep door wat niet van toepassing is*

*\*\* vul de maand en/of het jaartal in*

Is er sprake van lichamelijke klachten? Ja / Nee (Zo ja, benoem welke)

.....  
.....

Sinds wanneer?

.....  
.....

Wat is de oorzaak (indien bekend)?

.....  
.....

Ben je hiervoor ooit door een arts/therapeut in behandeling genomen?

.....  
.....

Indien van toepassing: ben je geopereerd? Zo ja, wanneer en waarvoor?

.....  
.....

Gebruik je medicijnen? Indien ja, welke, hoeveel en sinds wanneer?

.....  
.....

Hoe is je slaappatroon? (streep door wat niet van toepassing is)

Goed / matig / slecht

Rook je, gebruik je alcohol of drugs? Zo ja, wat, hoe vaak en hoeveel?

.....  
.....

## 5. Werk

Wat is je huidige werksituatie?

.....

.....

.....

.....

Is er sprake van bijzondere omstandigheden op het werk? Ja / nee

.....

.....

Wat wil je uit je werk halen? (als je geen werk hebt, denk je aan de ideale situatie)

.....

.....

.....

.....

Wat zijn je belangrijkste doelen in je werk?

.....

.....

.....

.....

Hoe ondersteunen je werkdoelen jouw persoonlijke doelen?

.....

.....

.....

.....

## 6. Facturatie, voorwaarden en akkoord

De facturen van energetic flow zijn betaalbaar binnen de 15 dagen na factuurdatum. Alle facturen zijn betaalbaar op de maatschappelijke zetel van energetic flow. Betalingstermijnen worden slechts toegestaan na uitdrukkelijk en geschreven akkoord van energetic flow.

Bij niet-tijdige betaling van de factuur op de vervaldag, zal het bedrag van de factuur zonder voorafgaande ingebrekestelling verhoogd worden met de invorderingsrente a rato van 8% per jaar tot op datum van de daadwerkelijke betaling.

Bovendien zal het verschuldigde bedrag van rechtswege en zonder dat enige ingebrekestelling is vereist, verhoogd worden met een forfaitaire schadevergoeding van 10% van het factuurbedrag, met een minimum van €15, te vermeerderen met eventuele advocatenkosten, gerechts- of invorderingskosten. Niet-betaling, zelfs gedeeltelijk, brengt zonder enige formaliteit of aanmaning, de opeisbaarheid van de niet-vervallen facturen met zich mee.

Enkel het Nederlands recht is van toepassing op onderhavige voorwaarden en de juridische gevolgen die eruit voortvloeien. Alle geschillen die tussen energetic flow en de inschrijver zouden ontstaan of waartoe huidige voorwaarden aanleiding zouden geven, vallen onder uitsluitende bevoegdheid van de rechtbanken van het gerechtelijk Arrondissement Den Bosch.

De nietigheid van om het even welke bepaling van deze voorwaarden zal geen enkele invloed hebben op geldigheid van de overige bepalingen van deze voorwaarden en zal niet leiden tot de nietigheid van deze bepalingen. De inschrijver erkent dat hij deze voorwaarden heeft gelezen en verklaart alle bepalingen, voorwaarden en prijzen te aanvaarden.

### Facturatie afspraken (in te vullen door Patricia van Gerwen)

.....  
.....  
.....

- Hierbij verklaart ondergetekende alles naar waarheid beantwoord te hebben.
- Hierbij verklaart ondergetekende akkoord te gaan met aanraking van het lichaam voor het ontvangen van een behandeling.
- Hierbij verklaart ondergetekende akkoord te gaan met de privacyverklaring.

Ondertekend op (datum) ....., te (plaats) .....

Naam klant

Patricia van Gerwen

.....

Handtekening

Handtekening